



- FÁBRICA DE MAQUINARIA -  
- MACHINERY FACTORY -

**DOSIFICADORES<sup>®</sup>**  
*garcía fernández*

TAJO 200

## **EQUIPAMENTOS DE INJECCIÓN DE CALDAS DE CIMENTO EQUIPAMENTO “TAJO 200”**

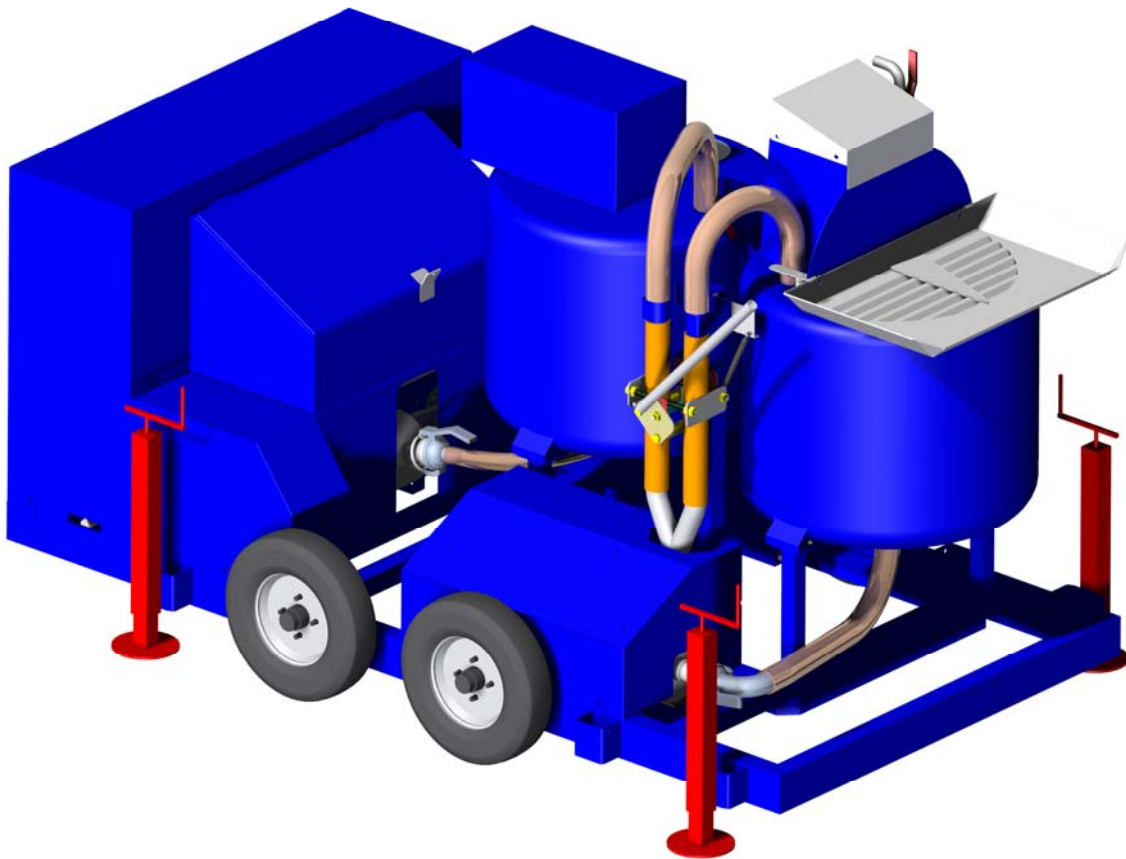

Poligono Industrial 2ª fase, 37 y 38. 29130 ALHAURIN DE LA TORRE. (MALAGA) - SPAIN -  
Tel. (+0034) 952 41 16 70 – 952 41 38 53. Fax. (+0034) 952 41 19 18  
dosificadores@dosificadoresgf.com www.dosificadoresgf.com



- FÁBRICA DE MAQUINARIA -  
- MACHINERY FACTORY -

**DOSIFICADORES**<sup>®</sup>  
*garcía fernández*

TAJO 200

**Dimensões:**

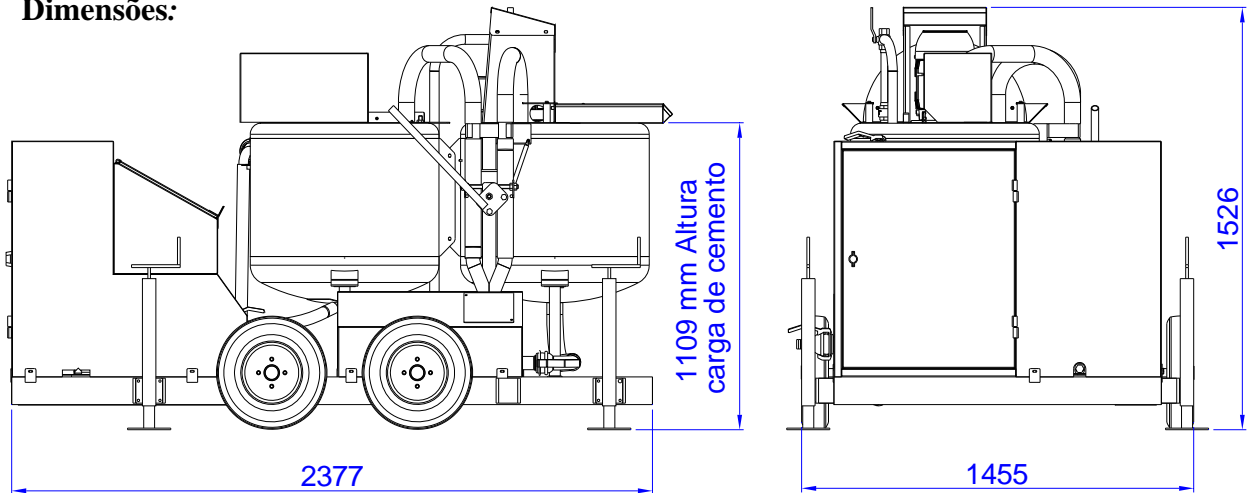

**Pesos:** apenas 600 kg (sem contar os elementos externos).

**Capacité de la production :**

Caldas de injeção com dose de cimento de 105 a 210 kg (de 3 a 6 sacos de 35 kg). As caldas de injeção são feitas com um sistema de batedura dupla, com disco agitador de alta velocidade e turbo de recirculação.

- Relação de água/cimento admissível com aditivo: 0.36 (sem aditivo: 0.44)
- Dosagem da água através de bomba doseadora. Programação digital, resolução de 0,1 litros, com ecrã de visualização e factor de correcção.
- Precisão de injeção: regulável entre 0,5 e 16 bar. Programação digital, resolução de 0,1 bar, com visualização da pressão de trabalho e a pressão de corte.
- Volume da bomba de inyección: Regulable a vontade do funcionário entre 2000 e 4000 litros/hora, variação mecânica.
- Injeção realizada através de bomba helicoidal, marca DGF, desenhada especificamente para a bombagem de calda de injeção. O trabalho de limpeza realiza-se com a bombagem final de água. É impossível fazer mais fácil. Bateau de maintenance d'une capacité utile de 175 litres avec agitation adéquate pour la sortie d'air.

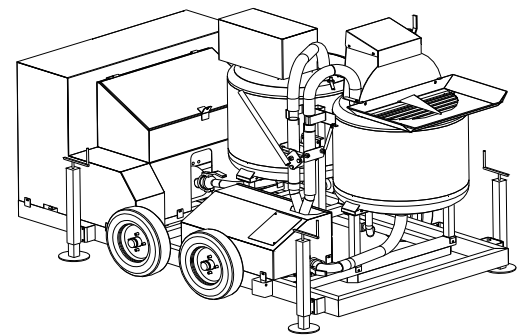

Polígono Industrial 2ª fase, 37 y 38. 29130 ALHAURIN DE LA TORRE. (MALAGA) - SPAIN -  
Tel. (+0034) 952 41 16 70 – 952 41 38 53. Fax. (+0034) 952 41 19 18  
dosificadores@dosificadoresgf.com www.dosificadoresgf.com



- FÁBRICA DE MAQUINARIA -  
- MACHINERY FACTORY -

**DOSIFICADORES**<sup>®</sup>  
*garcía fernández*

TAJO 200

- **Potência eléctrica absorvida:**

- Total: 15 Kw. 30 A
- Potência aparente: 21 KVA (Grupo electrogéneo recomendado 30 KVA). Quando for usado o grupo electrogéneo, é muito importante arrancá-lo e deixar que alcance seu regime de trabalho antes de ligar a máquina; e também ao terminar, deve-se desligar a máquina antes do grupo.
- **Tensão de alimentação:** Trifásica 400 V a 50 Hz. (Para outras configurações, consultar)

- **Construction:**

- Batedore construída em aço inoxidable AISI 304 2B
- Chassis em aço carbono.
- Bombas com cobertura e adequadamente protegidas.
- Quadro eléctrico de controlo e comandos de porta dupla. A porta interior é transparente. O quadro, por sua vez, está protegido por um armário metálico com porta.
- Cajón de ferramentas e accesorios.
- Todo o conjunto (incluído batedore) pintada em pintura sintética, cor a eleger.
- Quatro rodas para pequenos deslocamentos pela obra. Quatro apoios de fixação e nivelamento.
- Quatro anclajes para sua elevação e as eslingas correspondentes.
- Depósito independente e adicional de 1.000 litros de capacidade

-**Modo da elevação:**

A elevação da máquina fazer mediante as eslingas fornecidas de 4 m de longitude e 1000 Kg de capacidade a cada uma, colocadas segundo se indica na figura.

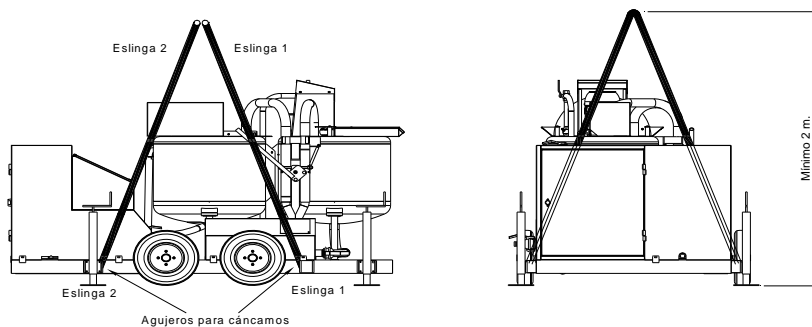

Polígono Industrial 2ª fase, 37 y 38. 29130 ALHAURIN DE LA TORRE. (MALAGA) - SPAIN -  
Tel. (+0034) 952 41 16 70 – 952 41 38 53. Fax. (+0034) 952 41 19 18  
dosificadores@dosificadoresgf.com www.dosificadoresgf.com



- FÁBRICA DE MAQUINARIA -  
- MACHINERY FACTORY -

**DOSIFICADORES<sup>®</sup>**  
*garcía fernández*

TAJO 200

**- Imagens da equipamento de injeção.**

A equipamento inclui os elementos necessários para a realização dos trabalhos de inyeção excepto boquillas de conexão a tensores.

Dispõe de dosificação automática de água pelo que inclui um depósito de 1000 litros para seu abastecimento junto com a mangueira de aspiração e elemento filtrante.

Também inclui elementos como são mangueiras de impulsión de cimento, conectores eléctricos, comando a distância, mangueira de cebado e limpeza, etc.



Poligono Industrial 2ª fase, 37 y 38. 29130 ALHAURIN DE LA TORRE. (MALAGA) - SPAIN -  
Tel. (+0034) 952 41 16 70 – 952 41 38 53. Fax. (+0034) 952 41 19 18  
dosificadores@dosificadoresgf.com www.dosificadoresgf.com