



- FÁBRICA DE MAQUINARIA -
- MACHINERY FACTORY -

DOSIFICADORES[®]
garcía fernández

TAJO 200

ÉQUIPEMENT D'INJECTION DE COULIS MODÈLE "TAJO 200"

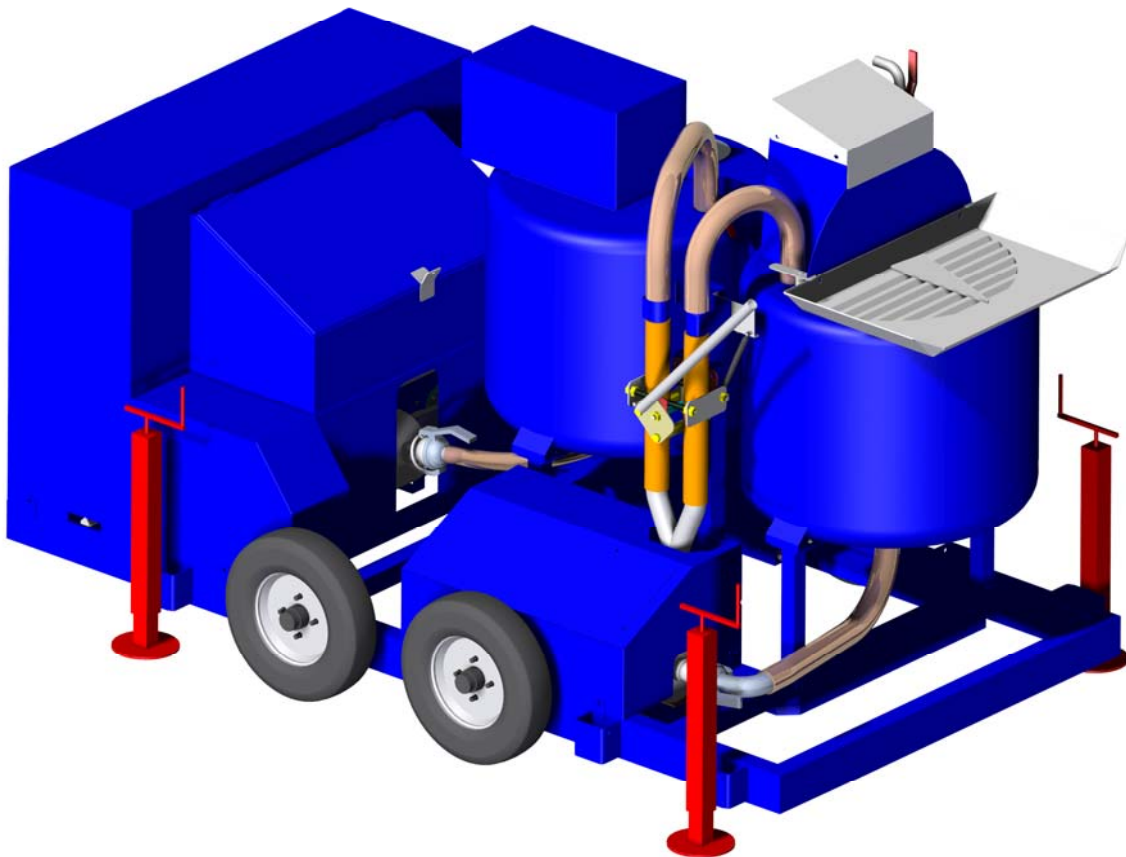

Poligono Industrial 2ª fase, 37 y 38. 29130 ALHAURIN DE LA TORRE. (MALAGA) - SPAIN -
Tel. (+0034) 952 41 16 70 – 952 41 38 53. Fax. (+0034) 952 41 19 18
dosificadores@dosificadoresgf.com www.dosificadoresgf.com



- FÁBRICA DE MAQUINARIA -
- MACHINERY FACTORY -

DOSIFICADORES[®]
garcía fernández

TAJO 200

Dimensions:

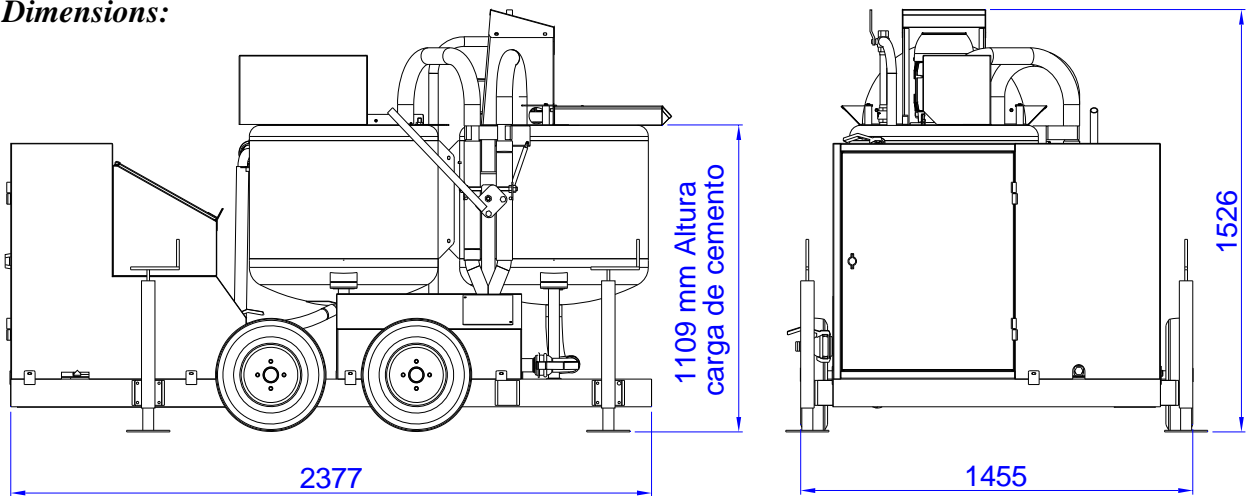

Poids: 600 kg seulement non compris le reste des éléments externes.

Capacité de la production :

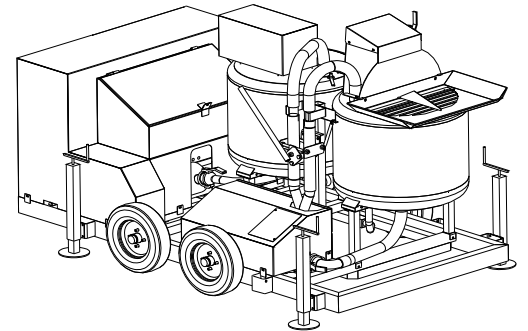

Coulis avec doses de ciment de 105 à 210 Kg (de 3 à 6 sacs de 35 kg). Les coulis sont préparés avec un double système batteur avec disque agitateur grande vitesse et turbo de recirculation.

- Proportion eau/ciment admissible avec additif : 0.36 (sans additif : 0.44)
- Dosage en eau avec pompe de dosage. Programmation numérique, résolution 0,1 litres avec écran d'affichage et facteur de correction.
- Pression d'injection: réglable de 0.5 à 16 bars. Programmation numérique de 0,1 bar avec affichage de la pression de travail et de la pression de coupure.
- Débit de la pompe d'injection: Réglable selon critère de l'opérateur de 2000 à 4000 litres/heure, variation mécanique.
- Injection réalisée par pompe hélicoïdale, marque DGF, spécialement conçue pour le pompage de coulis, facile à Nettoyer. Nettoyage par pompage final de l'eau.
- Batteur de maintenance d'une capacité utile de 175 litres avec agitation adéquate pour la sortie d'air.

Poligono Industrial 2ª fase, 37 y 38. 29130 ALHAURIN DE LA TORRE. (MALAGA) - SPAIN -
Tel. (+0034) 952 41 16 70 – 952 41 38 53. Fax. (+0034) 952 41 19 18
dosificadores@dosificadoresgf.com www.dosificadoresgf.com



- FÁBRICA DE MAQUINARIA -
- MACHINERY FACTORY -

DOSIFICADORES[®]
garcía fernández

TAJO 200

- **Puissance électrique absorbée:**

- totale: 15 Kw. 30 A
 - Puissance apparente : 21 KVA (Groupe électrogène recommandé 30 KVA). En cas d'utilisation d'un groupe électrogène, il est très important de le faire démarrer et d'attendre qu'il atteigne son régime de travail avant de brancher la machine et à la fin de l'utilisation il faudra débrancher la machine avant d'éteindre le groupe.
- Tension d'alimentation: Triphasée 400 V à 50 Hz. (pour d'autres configurations, consultez-nous).

- **Construction :**

- Batteurs en acier inoxydable AISI 304 2B
- Châssis en acier au carbone
- Pompes: couvertes et dûment protégées.
- Tableau électrique à double porte, la seconde transparente et le tableau entièrement protégé dans une armoire avec porte.
- Tiroir pour les outils et les accessoires.
- L'ensemble y compris les batteurs, revêtu de peinture synthétique, couleur au choix du client.
- Quatre roues pour les petites déplacements sur le chantier et quatre pieds de fixation et nivellement.
- Quatre ancrages et élingues pour levage et élingues.
- L'équipement est fourni avec un réservoir supplémentaire de 1000 litres

-**Mode de levage:**

La machine doit être levée au moyen des élingues fournies de 4 m de long et de 1000 kg de capacité chacune, placées comme indiqué dans l'illustration.

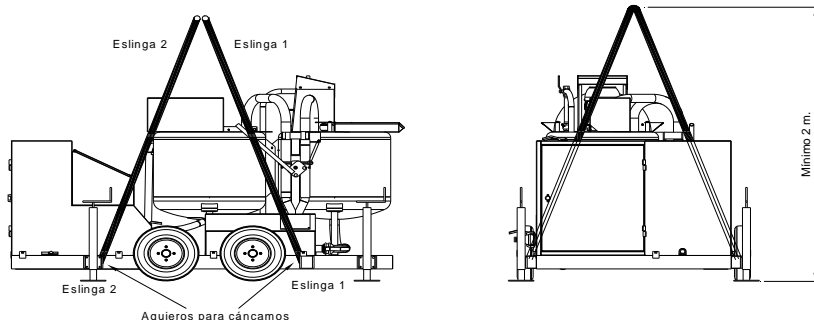

Poligono Industrial 2ª fase, 37 y 38. 29130 ALHAURIN DE LA TORRE. (MALAGA) - SPAIN -
Tel. (+0034) 952 41 16 70 – 952 41 38 53. Fax. (+0034) 952 41 19 18
dosificadores@dosificadoresgf.com www.dosificadoresgf.com



- FÁBRICA DE MAQUINARIA -
- MACHINERY FACTORY -

DOSIFICADORES[®]
garcía fernández

TAJO 200

-Photos de l'équipement d'injection:

L'équipement comprend tous les éléments requis pour l'exécution des travaux d'injection sauf les embouts de raccordement aux tendeurs.

La machine est également équipée du dosage automatique en eau et comprend donc un réservoir de 1000 litres pour distribution, le tuyau d'aspiration et l'élément filtrant ainsi que les tuyaux de distribution du coulis, les connecteurs électriques, la télécommande, le tuyau d'amorçage et de nettoyage, etc.

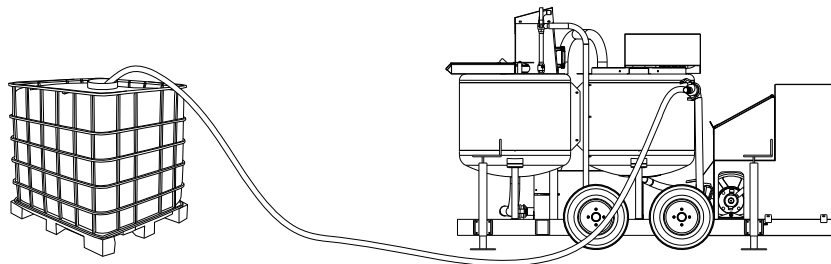

Inclut aussi des éléments comme c'est des tuyaux d'arrosage d'impulsion de lait de chaux, de connecteurs électriques, de commande à distance, un tuyau d'arrosage de gros et de propreté, etc.



Poligono Industrial 2ª fase, 37 y 38. 29130 ALHAURIN DE LA TORRE. (MALAGA) - SPAIN -
Tel. (+0034) 952 41 16 70 – 952 41 38 53. Fax. (+0034) 952 41 19 18
dosificadores@dosificadoresgf.com www.dosificadoresgf.com